

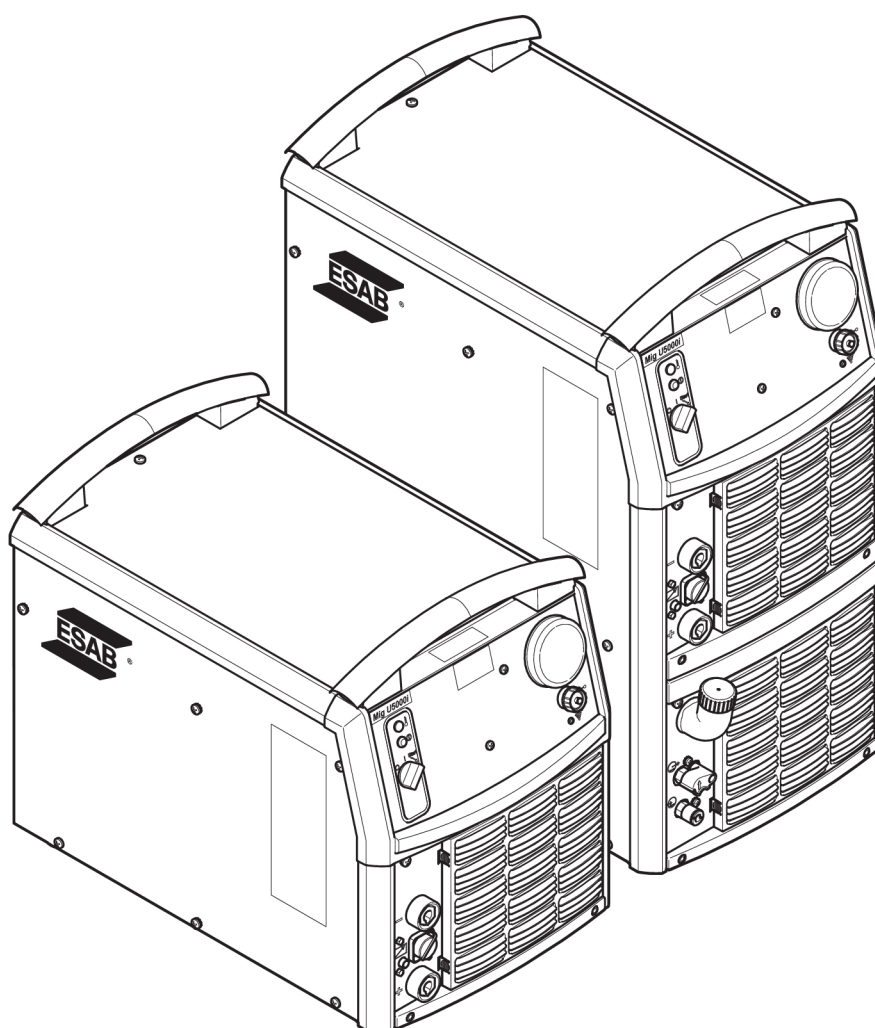

Aristo®

Mig 5000i WeldCloud™

400 V



Manuale di istruzioni



EU DECLARATION OF CONFORMITY

According to

The Radio Equipment Directive 2014/53/EU, entering into force 13 June 2016

The RoHS Directive 2011/65/EU, entering into force 2 January 2013

Type of equipment

Welding power source

Type designation

Mig 5000i / 5000iw WeldCloud,

from serial number 834-xxx-xxxx (2018 w34)

Mig U5000i / U5000iw WeldCloud,

from serial number 834-xxx-xxxx (2018 w34)

Brand name or trademark

ESAB

Manufacturer or his authorised representative established within the EEA

Name, address, and telephone No:

ESAB AB

Lindholmsallén 9, Box 8004, SE-402 77 Göteborg, Sweden

Phone: +46 31 50 90 00, www.esab.com

The following harmonised standard in force within the EEA has been used in the design:

EN 60974-1:2012, Arc Welding Equipment – Part 1: Welding power sources

EN 60974-2:2013, Arc Welding Equipment – Part 2: Liquid cooling systems

EN 60974-3:2013, Arc Welding Equipment – Part 3: Arc striking and stabilizing devices

EN 60974-10:2014/A1:2015, Arc Welding Equipment – Part 10: Electromagnetic compatibility (EMC) requirements

EN 303 446-2 Electromagnetic Compatibility (EMC) standard for combined and/or integrated radio and non-radio equipment; Part 2: Specific conditions for equipment intended to be used in industrial locations.

EN 301 489-1 V2.2.0 Part 1: Common technical requirements

EN 301 489-17 V3.2.0 Part 17: Specific conditions for Broadband Data Transmission Systems

EN 301 489-19 V2.1.0 Part 19: Specific conditions for GPS

EN 301 489-52 V1.1.0 Part 52: Specific conditions for Cellular Communication

Additional Information:

Restrictive use, Class A equipment, intended for use in location other than residential

By signing this document, the undersigned declares as manufacturer, or the manufacturer's authorised representative established within the EEA, that the equipment in question complies with the safety requirements stated above.

Date

Gothenburg

2018-10-19

Signature



Pedro Muniz

Position

Standard Equipment Director

CE 2018

1	SICUREZZA	4
1.1	Significato dei simboli	4
1.2	Precauzioni per la sicurezza	4
2	INTRODUZIONE	8
2.1	Dotazioni	8
3	CARATTERISTICHE TECNICHE	9
4	INSTALLAZIONE	11
4.1	Istruzioni per il sollevamento	11
4.2	Collocazione	11
4.3	Alimentazione elettrica di rete	12
4.4	Resistenze terminali.....	12
4.5	Collegamento di più gruppi trainafilo.....	12
5	FUNZIONAMENTO	15
5.1	Collegamenti e dispositivi di controllo.....	15
5.2	Accensione del generatore	16
5.3	Controllo delle ventole.....	16
5.4	Protezione dal surriscaldamento	16
5.5	Gruppo di raffreddamento	16
5.6	Telecomando.....	17
5.7	Unità WeldCloud™	17
6	MANUTENZIONE	18
6.1	Quotidiana.....	18
6.2	In caso di necessità	19
6.3	Annuale	19
7	RISOLUZIONE DEI PROBLEMI	20
8	ORDINAZIONE DEI RICAMBI	21
	SCHEMA ELETTRICO	22
	NUMERI D'ORDINE	24
	ELENCO DEI RICAMBI	25
	ACCESSORI	26

1 SICUREZZA

1.1 Significato dei simboli

Utilizzo in questo manuale: Significa Attenzione! State attenti!



PERICOLO!

Significa rischi immediati che, se non evitati, avranno come conseguenza immediata, lesioni gravi o addirittura letali.



ATTENZIONE!

Significa possibili pericoli che potrebbero dar luogo a lesioni fisiche o addirittura letali.



AVVISO!

Significa rischi che potrebbero causare lesioni fisiche.



ATTENZIONE!

Prima dell'uso, leggere attentamente il manuale di istruzioni e attenersi a quanto riportato sulle etichette, alle procedure di sicurezza e alle schede di sicurezza (SDS).



1.2 Precauzioni per la sicurezza

Gli utilizzatori degli apparecchi ESAB sono responsabili del rispetto di tutte le misure di sicurezza pertinenti da parte del personale che opera con l'apparecchio o nelle sue vicinanze. Le misure di sicurezza devono soddisfare i requisiti previsti per questo tipo di apparecchi. Oltre alle norme standard applicabili ai luoghi di lavoro è opportuno rispettare le indicazioni che seguono.

Tutte le lavorazioni devono essere eseguite da personale addestrato e in possesso di una buona conoscenza dell'apparecchio. L'azionamento errato dell'apparecchio può dare origine a situazioni di pericolo che possono causare lesioni all'operatore e danni all'apparecchio.

1. Tutto il personale che utilizza l'apparecchio deve conoscere:
 - il suo funzionamento;
 - l'ubicazione degli arresti di emergenza;
 - le sue funzioni;
 - le misure di sicurezza pertinenti;
 - saldatura e taglio o altre funzioni applicabili dell'apparecchio
2. L'operatore deve accertarsi:
 - che nessun estraneo si trovi all'interno dell'area di lavoro dell'apparecchio per saldatura prima che questo venga messo in funzione
 - che tutti indossino protezioni quando si innesca l'arco o si inizia il lavoro con l'apparecchio
3. Il luogo di lavoro deve essere:
 - adeguato allo scopo;
 - esente da correnti d'aria.

4. Dispositivi di protezione individuale:
 - Usare sempre le attrezzature di protezione consigliate, come occhiali di sicurezza, abiti ignifughi e guanti di sicurezza
 - Non indossare indumenti o accessori ampi come sciarpe, braccialetti, anelli e affini, che possono impigliarsi o provocare ustioni
5. Precauzioni generali:
 - Accertarsi che il cavo di ritorno sia fissato saldamente
 - Ogni intervento sui componenti elettrici **deve essere effettuato solo da personale specializzato**
 - Devono essere disponibili a portata di mano attrezzature antincendio adeguate e chiaramente indicate
 - Non eseguire **mai** lubrificazioni e interventi di manutenzione sull'apparecchio per saldatura quando è in esercizio



ATTENZIONE!

La saldatura ad arco e il taglio possono causare lesioni all'operatore o ad altre persone. Durante la saldatura e il taglio adottare le opportune precauzioni.



SCOSSA ELETTRICA: può uccidere

- Installare e collegare a terra l'unità conformemente al manuale di istruzioni
- Non toccare i componenti elettrici sotto tensione o gli elettrodi con le mani nude oppure quando si indossano guanti o indumenti bagnati
- Isolarsi dal pezzo da lavorare e dal terreno.
- Assicurarsi che la posizione di lavoro sia sicura



CAMPI ELETTRICI E MAGNETICI: possono nuocere alla salute

- Gli operatori portatori di pacemaker devono consultare un medico prima di eseguire operazioni di saldatura. I campi elettromagnetici possono provocare interferenze con determinati pacemaker.
- L'esposizione a campi elettromagnetici può provocare effetti sulla salute ancora sconosciuti.
- Gli operatori devono adottare le procedure riportate di seguito per ridurre al minimo l'esposizione ai campi elettromagnetici:
 - Portare i cavi da lavoro e l'elettrodo sullo stesso lato del corpo. Se possibile, fissarli con del nastro. Non posizionarsi tra la torcia e i cavi da lavoro. Non avvolgere mai la torcia o il cavo da lavoro attorno al corpo. Tenere il più lontano possibile dal corpo i cavi e il generatore di saldatura.
 - Collegare il cavo da lavoro al pezzo da saldare il più vicino possibile all'area da saldare.



ESALAZIONI E GAS: possono nuocere alla salute

- Tenere il capo lontano dalle esalazioni.
- Eliminare le esalazioni e i gas dall'area in cui si respira e in generale dall'area di lavoro, utilizzando sistemi di ventilazione o di aspirazione presso l'arco o entrambi



RAGGI DELL'ARCO: possono causare lesioni agli occhi e ustioni

- Proteggere gli occhi e il corpo. Utilizzare l'apposito schermo per saldatura e le lenti con filtro e indossare indumenti di protezione
- Proteggere le persone presenti mediante schermi o tende.



RUMORE: il rumore eccessivo può danneggiare l'udito

Proteggere le orecchie. Utilizzare le cuffie o altri dispositivi di protezione dell'udito.



PARTI MOBILI - Possono provocare lesioni



- Tenere tutte le porte, i pannelli e i coperchi chiusi e fissati saldamente in posizione. Se necessario, consentire solo al personale qualificato di rimuovere i coperchi per gli interventi di manutenzione e la risoluzione dei problemi. Reinstallare i pannelli o i coperchi e chiudere le porte quando l'intervento di manutenzione è stato ultimato e prima di avviare il motore.
- Arrestare il motore prima di installare o collegare l'unità.
- Tenere mani, capelli, abiti ampi e attrezzi lontano dalle parti mobili.



PERICOLO D'INCENDIO

- Le scintille (gocce di saldatura) possono causare incendi. Assicurarsi che non siano presenti materiali infiammabili nelle vicinanze.
- Non utilizzare in contenitori chiusi.



SUPERFICIE CALDA - Le parti possono provocare scottature

- Non toccare le parti a mani nude.
- Attendere il raffreddamento prima di toccare l'attrezzatura.
- Per maneggiare le parti calde, utilizzare dispositivi adatti e/o indossare guanti isolanti per evitare scottature.

GUASTI: in caso di guasti richiedere l'assistenza di persone esperte.

PROTEGGERE SE STESSI E GLI ALTRI!



AVVISO!

Questo prodotto è destinato esclusivamente alla saldatura ad arco.



ATTENZIONE!

Non utilizzare il generatore per scongelare i tubi congelati.



AVVISO!

L'apparecchiatura di Class A non è destinata all'uso in luoghi residenziali in cui l'energia elettrica viene fornita dalla rete pubblica di alimentazione a bassa tensione. A causa di disturbi sia condotti che radiati, potrebbe essere difficile assicurare la compatibilità elettromagnetica di apparecchiature di Class A in questi luoghi.

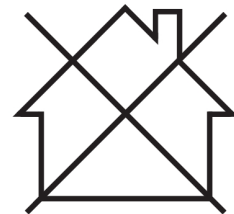



NOTA:

Lo smaltimento delle apparecchiature elettroniche deve essere effettuato presso la struttura di riciclaggio.

In osservanza della direttiva europea 2012/19/CE sui rifiuti di apparecchiature elettriche ed elettroniche e della relativa attuazione nella legislazione nazionale, le apparecchiature elettriche e/o elettroniche che giungono a fine vita operativa devono essere smaltite presso una struttura di riciclaggio.

In quanto responsabile delle apparecchiature, è tenuto/a ad informarsi sulle stazioni di raccolta autorizzate.

Per ulteriori informazioni contattare il rivenditore ESAB più vicino.



ESAB dispone di un vasto assortimento di accessori e dispositivi di protezione individuale acquistabili. Per informazioni sull'ordinazione contattare il rivenditore ESAB di zona oppure visitare il nostro sito Web.

2 INTRODUZIONE

Il **Mig 5000i WeldCloud™** è un generatore di saldatura MIG/MAG, utilizzabile anche per la saldatura TIG e MMA.

Il manuale è valido per:

- Mig 5000i con unità WeldCloud™



NOTA:

Le seguenti istruzioni si riferiscono a un Mig 5000i WeldCloud™ dotato di gruppo di raffreddamento.

Il generatore è destinato all'uso con i gruppi trainafilo Feed 3004 o Feed 4804.

Il generatore **Mig 5000i WeldCloud™** è combinato con U8² ed è dotato di una centralina di comando che consente il monitoraggio wireless.

Gli accessori di ESAB per il prodotto sono reperibili nel capitolo "ACCESSORI" del presente manuale.

Per ulteriori informazioni sui gruppi trainafilo, consultare i manuali di istruzioni.

Per ulteriori informazioni sull'unità WeldCloud™, consultare la guida rapida.

2.1 Dotazioni

Il generatore viene fornito completo di:

- Manuale di istruzioni
- Resistenze terminali
- Cavo di ritorno di 5 m

I manuali di istruzioni in altre lingue possono essere scaricati da Internet: www.esab.com

3 CARATTERISTICHE TECNICHE

Mig 5000i WeldCloud™	
Tensione di rete	400 V \pm 10%, 3~ 50/60 Hz
Alimentazione elettrica di rete	S _{scmin} 14,54 MVA Z _{max} 0,011 Ω
Corrente primaria	
I _{max} MIG/MAG (GMAW)	37 A
I _{max} TIG (GTAW)	30 A
I _{max} MMA (SMAW)	38 A
Richiesta di potenza in assenza di carico in modalità risparmio energetico, 6,5 min. dopo la saldatura	
TIG/MIG (GTAW/GMAW)	36 W
MMA (SMAW)	43 W
Intervallo di tensione/corrente	
MIG/MAG (GMAW)	8 - 60 V / 16 - 500 A
MIG/MAG (GMAW), pannello di controllo M2	8 - 42 V
MMA (SMAW)	16 - 500 A
Carico ammissibile in MIG/MAG (GMAW)	
tempo caldo di saldatura 60 %	500 A / 39 V
tempo caldo di saldatura 100%	400 A / 34 V
Carico ammissibile in TIG	
tempo caldo di saldatura 60 %	500 A / 30 V
tempo caldo di saldatura 100%	400 A / 26 V
Carico ammissibile in MMA (SMAW)	
tempo caldo di saldatura 60 %	500 A / 40 V
tempo caldo di saldatura 100%	400 A / 36 V
Fattore di potenza , alla corrente massima (I ²) MMA/TIG/MIG	
	0,90
Efficienza alla corrente massima (I ²)	
MMA (SMAW)	85 %
TIG (GTAW)	82 %
MIG (GMAW)	84 %
Tensione a circuito aperto, U⁰ max	
MIG/MAG (GMAW) senza funzione VRD 1)	72 - 88 V
MMA (SMAW) senza funzione VRD 1)	68 - 80 V
MIG/MAG (GMAW), MMA (SMAW), funzione VRD disattivata 2)	59 V
funzione VRD attivata 2)	< 35 V
Temperatura di esercizio	Da -10 a +40 °C (da 14 a 104 °F)

Mig 5000i WeldCloud™	
Temperatura durante il trasporto	Da -20 a +55 °C (da -4 a 131 °F)
Dimensioni, l x p x a senza gruppo di raffreddamento	625 × 394 × 496 mm (24,6 × 15,5 × 19,6 poll.)
	con gruppo di raffreddamento
Pressione sonora continua in assenza di carico	<70 db (A)
Peso senza gruppo di raffreddamento con gruppo di raffreddamento	79 kg (174 lb)
	99 kg (218 lb)
Classe di isolamento del trasformatore	H
Classe di protezione	IP23
Classe di applicazione	S

¹⁾ Valido per generatori senza specifiche VRD sulla targhetta identificativa.

²⁾ Valido per generatori con specifiche VRD sulla targhetta identificativa. La funzione VRD è spiegata nel manuale di istruzioni del pannello di controllo.

Tempo caldo di saldatura

Il tempo caldo di saldatura indica il tempo, espresso in percentuale di un periodo di dieci minuti, per cui è possibile saldare o tagliare ad un certo carico senza causare sovraccarichi. Il tempo caldo di saldatura è valido per una temperatura di 40 °C o inferiore.

Classe di protezione

Il codice **IP** definisce la classe di protezione, vale a dire il grado di protezione dalla penetrazione di corpi solidi o acqua.

Gli apparecchi contrassegnati con l'indicazione **IP23** sono intesi per l'uso al chiuso e all'aperto.

Classe di applicazione

Il simbolo **S** indica che l'alimentatore è progettato per l'uso in aree con maggiori pericoli elettrici.

Alimentazione di rete, $S^{sc\ min}$

Potenza minima di cortocircuito della rete in base alla direttiva IEC 61000-3-12.

Alimentazione di rete, Z^{max}

Impedenza di linea massima di rete ammessa in conformità con IEC 61000-3-11.

Gruppo di raffreddamento	
Potenza di raffreddamento	2,0 kW con una differenza di temperatura di 40 °C (104 °F) e con un flusso di 1,0 l/min (0,26 US gal/min)
Refrigerante	50% acqua / 50% glicole monoetilenico
Quantità di refrigerante	5,5 l (1,45 US gal)
Portata d'acqua massima	2,0 l/min (0,53 US gal)
Numero massimo di torce di saldatura raffreddate ad acqua che possono essere collegate	Due torce di saldatura MIG, oppure una torcia di saldatura TIG e una torcia di saldatura MIG

4 INSTALLAZIONE

L'installazione deve essere effettuata da un professionista.







NOTA:

Requisiti dell'alimentazione elettrica di rete

Questa apparecchiatura è conforme alla norma IEC 61000-3-12, a condizione che la corrente di cortocircuito sia superiore o uguale al valore S^{scmin} nel punto di interfacciamento tra l'alimentazione dell'utente e la rete pubblica. È di responsabilità dell'installatore o dell'utente dell'apparecchiatura assicurare, previa consultazione con l'operatore della rete di distribuzione, se necessario, che l'apparecchiatura sia collegata solo a un'alimentazione con una corrente di cortocircuito superiore o uguale a S^{scmin} . Fare riferimento ai dati tecnici nella sezione DATI TECNICI.

4.1 Istruzioni per il sollevamento

Alimentatore	Carrello e generatore	Carrello 2 e generatore
	<div data-bbox="608 864 986 1021" style="border: 1px solid black; padding: 5px;">  </div> 	<div data-bbox="1011 864 1390 1021" style="border: 1px solid black; padding: 5px;">  </div> 

4.2 Collocazione

Posizionare l'alimentatore di saldatura in modo che gli ingressi e le uscite dell'aria di raffreddamento non siano ostruiti.

4.3 Alimentazione elettrica di rete

Controllare che il gruppo sia collegato alla tensione di rete corretta e che sia protetto da fusibili di dimensioni adeguate.

Effettuare un collegamento di messa a terra, in conformità alle norme vigenti. Targhetta con i dati relativi al collegamento all'alimentazione elettrica

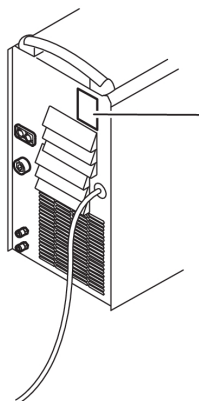

Targhetta con i dati relativi al collegamento all'alimentazione elettrica

Dimensioni dei fusibili e sezione minima dei cavi consigliate

Mig 5000i WeldCloud™	400 V 3~ 50 Hz
Tensione di rete	400 V
Sezione dei cavi di collegamento alla rete, mm ²	4G6
Corrente di fase, I ^{1eff}	27 A
Fusibile	
Sovracorrente	25 A
Tipo C MCB	32 A



NOTA:

Le sezioni dei cavi di collegamento alla rete di alimentazione e le dimensioni dei fusibili illustrate sopra sono conformi alle norme svedesi. Per le altre regioni, i cavi di alimentazione devono essere idonei per l'applicazione e rispettare le normative locali e nazionali.

4.4 Resistenze terminali

Per evitare interferenze di comunicazione, le estremità del CAN bus devono essere dotate di carichi resistivi.

Un'estremità del CAN bus si trova nel pannello di comando ed è dotata di una resistenza terminale integrata. L'altra estremità si trova nel generatore e deve essere dotata di una resistenza terminale, come indicato nel disegno a destra.

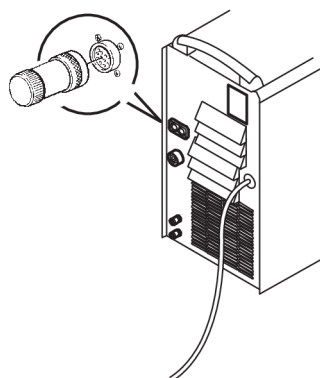

4.5 Collegamento di più gruppi trainafilo

Con la centralina di comando U8 e i gruppi trainafilo senza pannello di controllo è possibile utilizzare fino a 4 gruppi trainafilo con un solo generatore.

È possibile scegliere fra i seguenti collegamenti:

- 1 torcia TIG e 1 torcia MIG (è necessario un generatore universale)
- 2 torce MIG/MAG
- 1 torcia TIG e 3 torce MIG (è necessario un generatore universale)
- 4 torce MIG

Se si esegue la saldatura con torce MIG/MAG raffreddate ad acqua con tutti i gruppi trainafile, si raccomanda di collegare un gruppo di raffreddamento separato per le 2 torce aggiuntive. Si raccomanda di collegare le torce in parallelo.

Due gruppi trainafile

Se si collegano due gruppi trainafile, è necessario un kit di collegamento; vedere il capitolo "ACCESSORI".

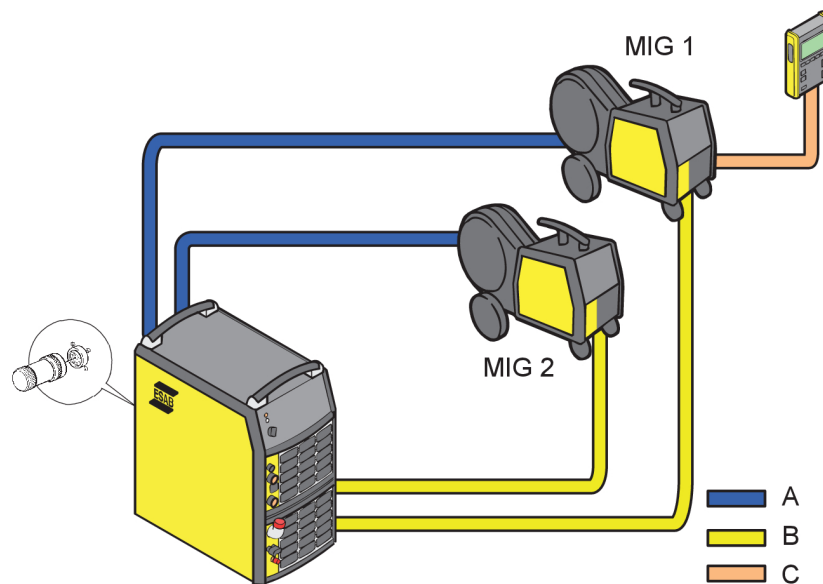

- A. Collegamento per l'acqua
- B. Collegamento per la corrente di saldatura
- C. Collegamento della centralina di comando

Quattro gruppi trainafile

Se si collegano quattro gruppi trainafile, sono necessari due kit di collegamento e un gruppo di raffreddamento supplementare; vedere il capitolo "ACCESSORI".

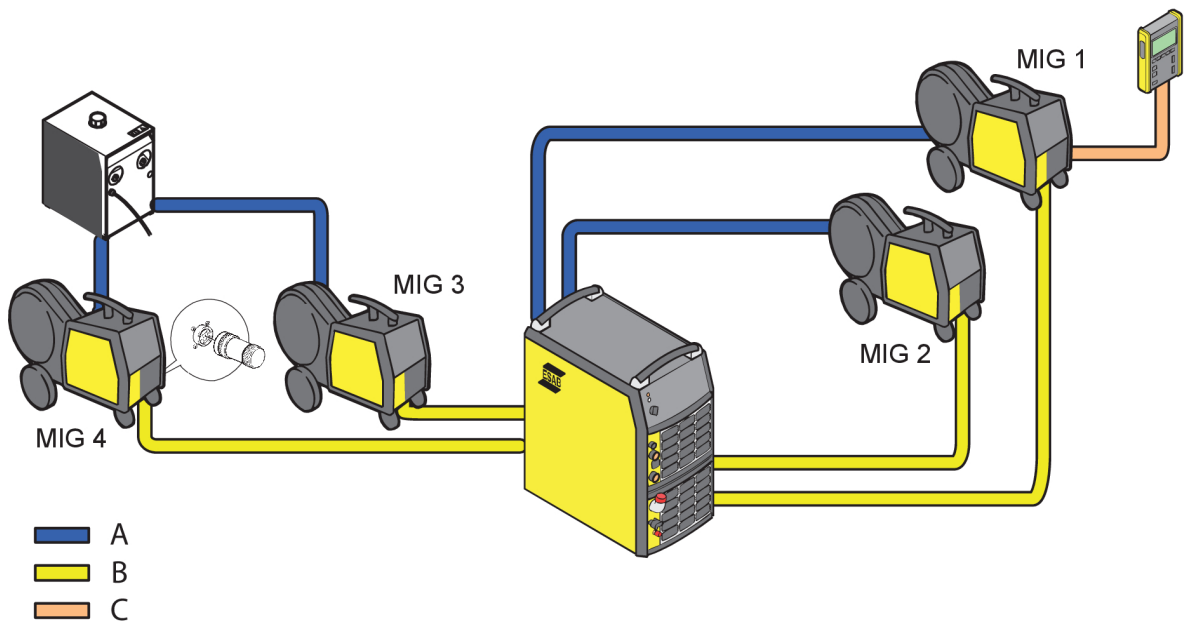

- A. Collegamento per l'acqua
- B. Collegamento per la corrente di saldatura
- C. Collegamento della centralina di comando

5 FUNZIONAMENTO

Le norme generali di sicurezza per la movimentazione dell'apparecchio sono riportate nel capitolo "SICUREZZA" del presente manuale. Leggerle attentamente prima di iniziare ad utilizzare l'apparecchio!

5.1 Collegamenti e dispositivi di controllo

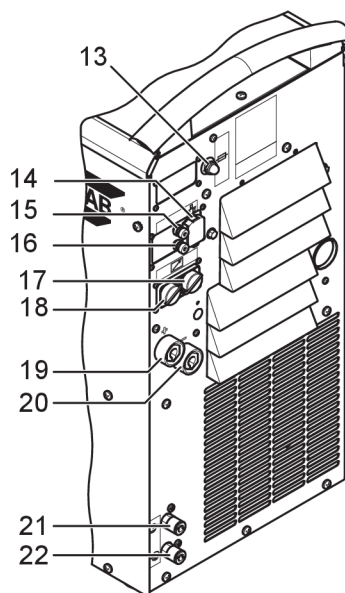
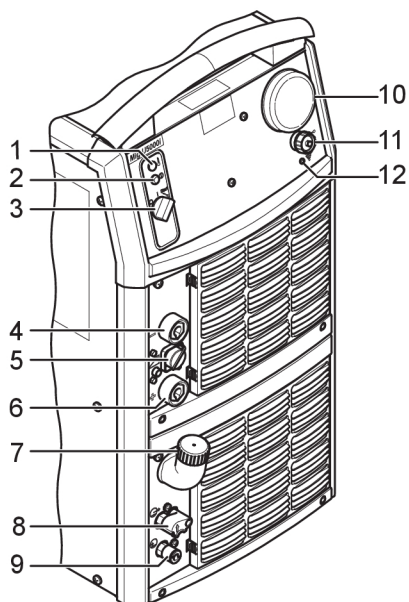

- | | |
|--|--|
| 1 Spia di segnalazione arancione - Surriscaldamento | 12 Spia di segnalazione rossa - Connettività Wi-Fi |
| 2 Spia di segnalazione bianca - Alimentazione elettrica INSERITA | 13 Fusibile per tensione di alimentazione per gruppo trainafile, 42 V |
| 3 Interruttore di rete, 0 / 1 / START (AVVIO) | 14 Versione WeldCloud™: Collegamento per Ethernet |
| 4 Collegamento (-) per il cavo di ritorno in caso di saldatura MMA e MIG/MAG o per il cavo della corrente di saldatura in caso di saldatura TIG | 15 Terminale a vite dell'uscita di misurazione: ROSSO (+) |
| 5 Collegamento per telecomando | 16 Terminale a vite dell'uscita di misurazione: NERO (-) |
| 6 Collegamento (+) per il cavo della corrente di saldatura in caso di saldatura MMA o per il cavo di ritorno in caso di saldatura TIG | 17 Collegamento per il cavo di comando al gruppo trainafile o per la resistenza terminale |
| 7 Dispositivo di riempimento acqua di raffreddamento | 18 Collegamento per il cavo di comando al gruppo trainafile o per la resistenza terminale |
| 8 Collegamento con ELP* per l'acqua di raffreddamento alla torcia TIG: BLU | 19 Collegamento (+) per la corrente di saldatura al gruppo trainafile (MIG) |

- | | |
|---|---|
| 9 Collegamento per l'acqua di raffreddamento dalla torcia TIG: ROSSO | 20 Collegamento (-) per il cavo di ritorno (MIG) |
| 10 Versione WeldCloud™: Antenna | 21 Collegamento per l'acqua di raffreddamento al gruppo trainafile: BLU |
| 11 Versione WeldCloud™: Connettività USB | 22 Collegamento per l'acqua di raffreddamento dal gruppo trainafile: ROSSO |

5.2 Accensione del generatore

Inserire l'alimentazione elettrica di rete portando l'interruttore (7) su "START" (AVVIO). Rilasciando l'interruttore, questo ritorna nella posizione "1".

Nel caso di un'interruzione di tensione e del successivo ripristino durante la saldatura, il generatore rimane disattivato fino a quando non si riposiziona manualmente l'interruttore su "START" (AVVIO).

Disinserire l'alimentazione elettrica portando l'interruttore su "0".

Nel caso di una caduta di tensione o di un disinserimento normale dell'alimentazione elettrica di rete, i dati relativi alla saldatura vengono memorizzati per il successivo utilizzo del gruppo.

5.3 Controllo delle ventole

I ventilatori del generatore continuano a funzionare per 6,5 minuti dopo l'arresto della saldatura e il gruppo passa in modalità risparmio energetico. Essi riprendono a funzionare con l'attivazione della saldatura.

Per correnti di saldatura fino a 180 A, le ventole funzionano a velocità ridotta, e a velocità piena per correnti più elevate.

5.4 Protezione dal surriscaldamento

Il generatore è dotato di tre termocoppie di sovraccarico che si attivano se la temperatura interna diventa eccessiva, interrompendo la corrente di saldatura e attivando la lampada di segnalazione arancione sul lato anteriore del gruppo. Quando la temperatura scende, esse si ripristinano automaticamente.

5.5 Gruppo di raffreddamento

Per assicurare il corretto funzionamento, l'altezza di installazione dal gruppo di raffreddamento alla torcia di saldatura deve essere di massimo 7 m. Altezze superiori possono causare problemi, ad esempio lunghi tempi di avvio, bolle d'aria, vuoti, ecc.

Se è necessaria un'altezza di installazione superiore a 7 m, si raccomanda di utilizzare un kit di installazione comprendente una valvola di non ritorno e un'elettrovalvola; vedere il capitolo "ACCESSORI". Dopo l'installazione di queste valvole, il gruppo di tubi flessibili deve essere in posizione orizzontale durante l'avvio iniziale per consentire il riempimento completo d'acqua. Quindi sollevare il gruppo trainafile e il gruppo di tubi flessibili all'altezza corretta. A questo punto è possibile iniziare il funzionamento continuo in sicurezza ad altezze di installazione fino a 12 metri.

Funzionamento durante la saldatura

Per iniziare il processo di saldatura, premere l'interruttore a grilletto della torcia di saldatura. Il generatore si attiva, facendo funzionare il gruppo trainafile e la pompa dell'acqua di raffreddamento.

Per arrestare il processo di saldatura, rilasciare l'interruttore a grilletto della torcia di saldatura. Terminata la saldatura, la pompa dell'acqua di raffreddamento continua a funzionare per 6,5 minuti, dopodiché passa in modalità risparmio energetico.

Flussostato dell'acqua

Il flussostato dell'acqua interrompe la corrente di saldatura in caso di mancanza di refrigerante e visualizza un messaggio di errore sul pannello di controllo. Il flussostato dell'acqua è un accessorio opzionale.

5.6 Telecomando

Sull'unità U8 deve essere installata la versione 1.20 o superiore del programma. Affinché il telecomando possa funzionare correttamente, i generatori con pannelli di controllo integrati devono disporre della versione 1.21 o superiore del programma.

Una volta collegato il telecomando, il generatore e il gruppo trainafile sono in modalità di controllo remoto: le manopole e i pulsanti sono bloccati. È possibile regolare le funzioni solo tramite il telecomando.

Se non si desidera utilizzare il telecomando, è necessario scollegarlo dal generatore/gruppo trainafile, altrimenti questi ultimi rimangono in modalità remota.

Per ulteriori informazioni sul funzionamento del telecomando, consultare le relative istruzioni del pannello di controllo.

5.7 Unità WeldCloud™

L'unità WeldCloud™ consente di collegare il generatore per saldatura a un server WeldCloud™ locale tramite Wi-Fi o rete LAN cablata. L'unità WeldCloud™ è dotata di unità GPS per tenere traccia della posizione del generatore per saldatura. Inoltre, è dotata di connettività Bluetooth per il collegamento^{con} dispositivi di input di terze parti, ad esempio uno scanner di codici a barre/QR con connessione Bluetooth abilitata.

La connessione Wi-Fi dell'unità WeldCloud™ viene abilitata dopo l'accensione del generatore. Si avvia come hotspot visualizzato come rete Wi-Fi disponibile. Dopo avere stabilito la connessione, è possibile accedere all'interfaccia Web del generatore per la configurazione al primo utilizzo. Dopo la configurazione e il riavvio, il generatore sarà visibile in WeldCloud™. Per ulteriori informazioni sull'unità WeldCloud™ e sulle sue funzioni, consultare il manuale di istruzioni di WeldCloud™.

6 MANUTENZIONE



NOTA:

Per garantire un funzionamento sicuro e affidabile, è importante una manutenzione regolare.

Soltanto il personale in possesso delle opportune competenze nel settore elettrico (personale autorizzato) è autorizzato a rimuovere le piastre di sicurezza per eseguire collegamenti o interventi di assistenza, manutenzione o riparazione dell'apparecchio per saldatura.



AVVISO!

Tutti gli obblighi di garanzia del fornitore decadono qualora l'acquirente tenti di intervenire direttamente sul prodotto durante il periodo di garanzia al fine di correggere eventuali difetti.

6.1 Quotidiana

Eeguire quotidianamente gli interventi di manutenzione descritti di seguito.

- Controllare che tutti i cavi e i collegamenti non siano danneggiati. Serrare se necessario e sostituire i componenti difettosi.
- Controllare il livello e il flusso dell'acqua; all'occorrenza rabboccare con refrigerante.

6.2 In caso di necessità

- Controllare con regolarità che il generatore non sia ostruito da residui di sporcizia. Gli ingressi e le uscite dell'aria intasati o bloccati potrebbero provocare surriscaldamento.
- Pulire il filtro antipolvere
 - Rimuovere la griglia di protezione con il filtro antipolvere (1).
 - Aprire la griglia (2).
 - Rimuovere il filtro antipolvere (3).
 - Pulire il filtro con aria compressa a bassa pressione.
 - Reinscrivere il filtro con il lato a maglie più sottili contro la griglia (2) (in uscita dal generatore).
 - Reinscrivere la griglia di protezione con il filtro antipolvere.
- Rabboccare con refrigerante
Si consiglia il refrigerante miscelato ESAB, pronto all'uso. Vedere il capitolo "ACCESSORI".
 - Rabboccare con refrigerante sino a coprire la metà del tubo di ingresso.

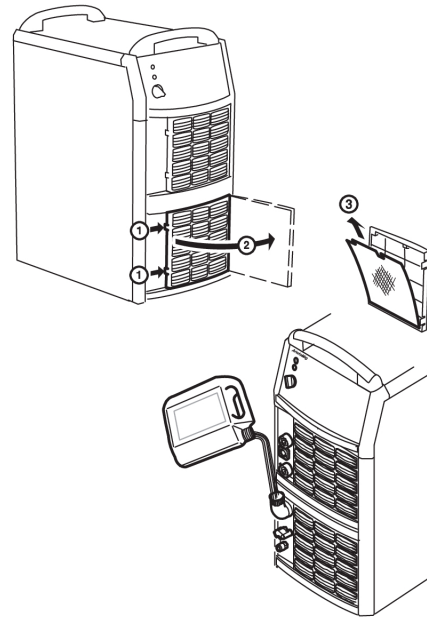

NOTA:

È necessario rabboccare il refrigerante se viene collegata una torcia di saldatura o se vengono utilizzati cavi di collegamento lunghi almeno 5 m. Quando si regola il livello dell'acqua effettuando un rabbocco, non occorre scollegare il tubo flessibile del refrigerante.



AVVISO!

Il refrigerante deve essere trattato come rifiuto chimico.

6.3 Annuale

Eseguire almeno una volta l'anno gli interventi di manutenzione descritti di seguito.

- Rimuovere tutti i residui di sporco e polvere. Pulire il generatore con aria compressa secca a bassa pressione.
- Sostituire il refrigerante e lavare tubi e serbatoio dell'acqua con acqua pulita.
- Controllare tenute, cavi e collegamenti. Serrare se necessario e sostituire i componenti difettosi.

7 RISOLUZIONE DEI PROBLEMI

Eeguire i seguenti controlli prima di rivolgersi a un tecnico specializzato addetto alla manutenzione.

Tipo di guasto	Intervento
Nessun arco.	<ul style="list-style-type: none"> • Controllare che l'interruttore dell'alimentazione elettrica di rete si trovi su ON. • Controllare che i cavi di alimentazione e di ritorno della corrente di saldatura siano collegati correttamente. • Controllare che sia impostato il valore di corrente corretto.
La corrente di saldatura viene interrotta durante la saldatura.	<ul style="list-style-type: none"> • Controllare che le termocoppie non si siano attivate (la spia arancione deve accendersi sul pannello anteriore). • Controllare i fusibili dell'alimentazione elettrica di rete.
Le termocoppie di sovraccarico si attivano frequentemente.	<ul style="list-style-type: none"> • Controllare che i filtri dell'aria non siano ostruiti. • Accertarsi che non si stiano superando i valori nominali per l'alimentatore (il gruppo potrebbe essere sovraccarico).
Prestazioni di saldatura insufficienti.	<ul style="list-style-type: none"> • Controllare che i cavi di alimentazione e di ritorno della corrente di saldatura siano collegati correttamente. • Controllare che sia impostato il valore di corrente corretto. • Controllare che siano in uso i cavi corretti. • Controllare i fusibili dell'alimentazione elettrica di rete.

8 ORDINAZIONE DEI RICAMBI



AVVISO!

Le riparazioni e gli interventi a livello elettrico devono essere effettuati solamente da tecnici di manutenzione autorizzati da ESAB. Utilizzare solo ricambi e componenti soggetti a usura originali ESAB.

Mig 5000i e Mig 5000iw WeldCloud™ sono progettati e collaudati in conformità alle norme internazionali ed europee **IEC/EN 60974-1/-2** e **EN 60974-10**.

Spetta al centro di assistenza che ha effettuato la manutenzione o la riparazione dell'apparecchio accertarsi dell'invariata conformità del prodotto ai suddetti standard.

I ricambi e i componenti soggetti a usura possono essere ordinati dal più vicino rivenditore ESAB, vedere il sito Web esab.com. Al momento dell'ordine, indicare il tipo di prodotto, il numero di serie, la denominazione e il numero del ricambio specificati nell'elenco dei ricambi. In questo modo si facilita l'invio del pezzo desiderato.

SCHEMA ELETTRICO

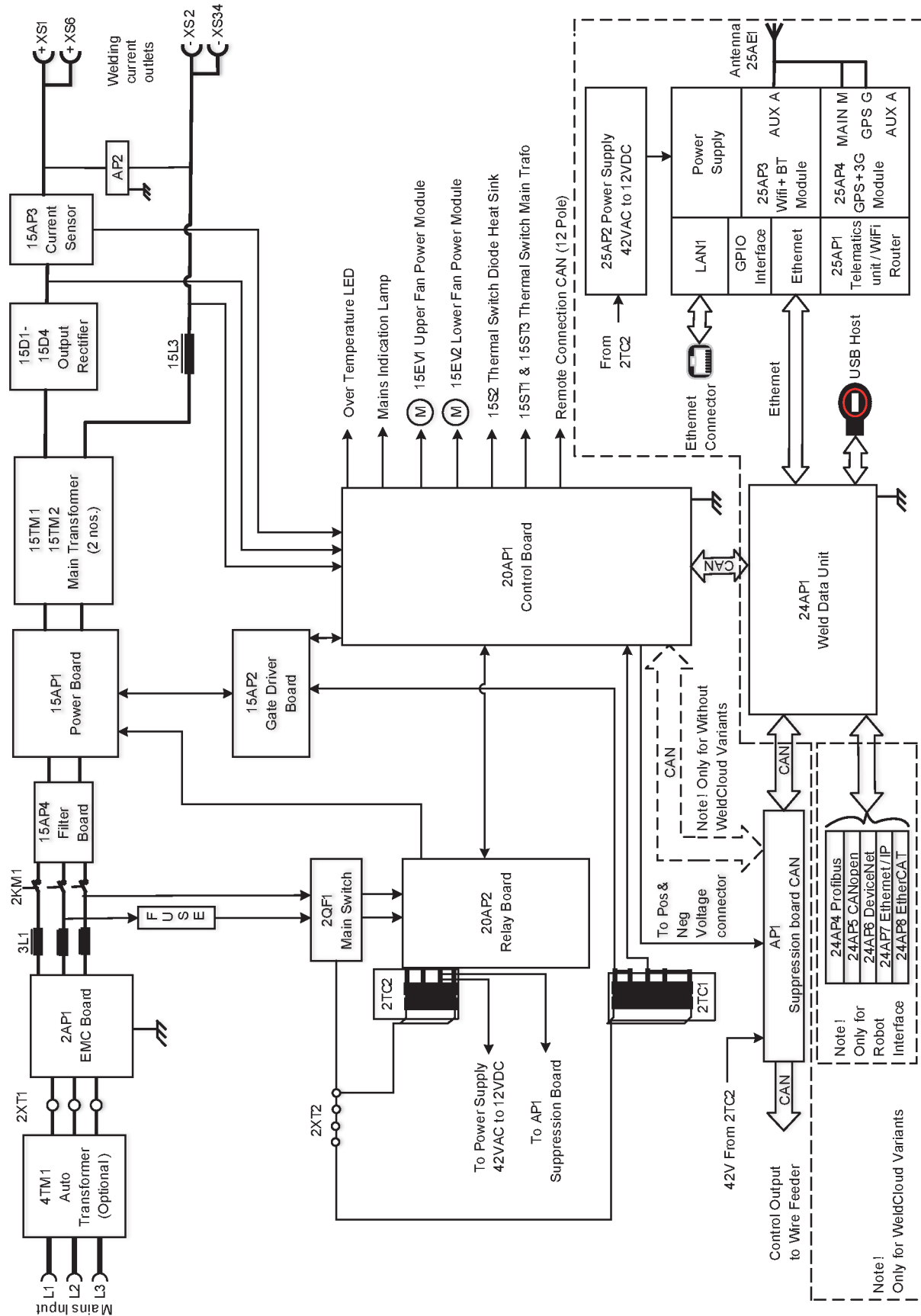

Cooling unit

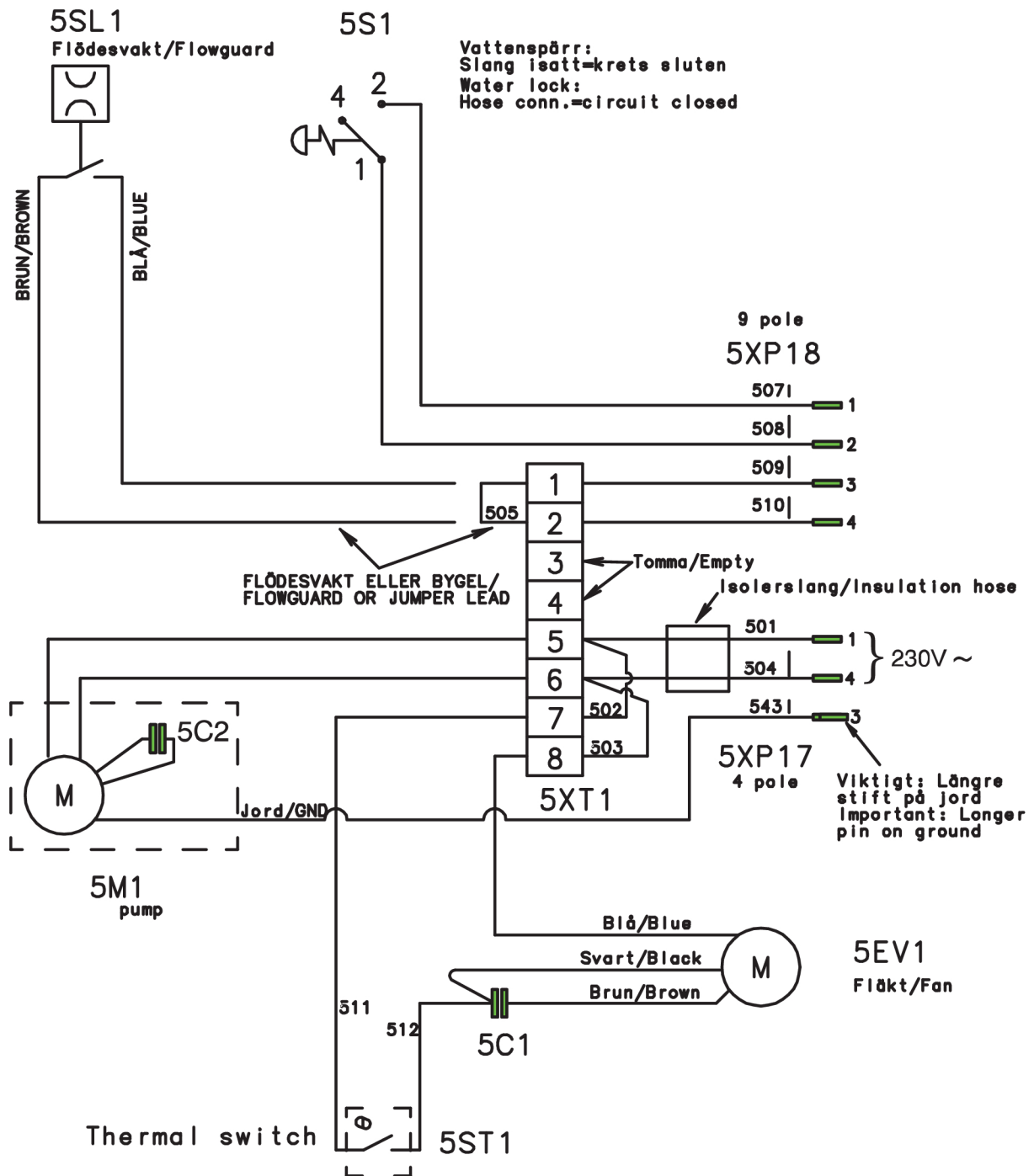

NUMERI D'ORDINE

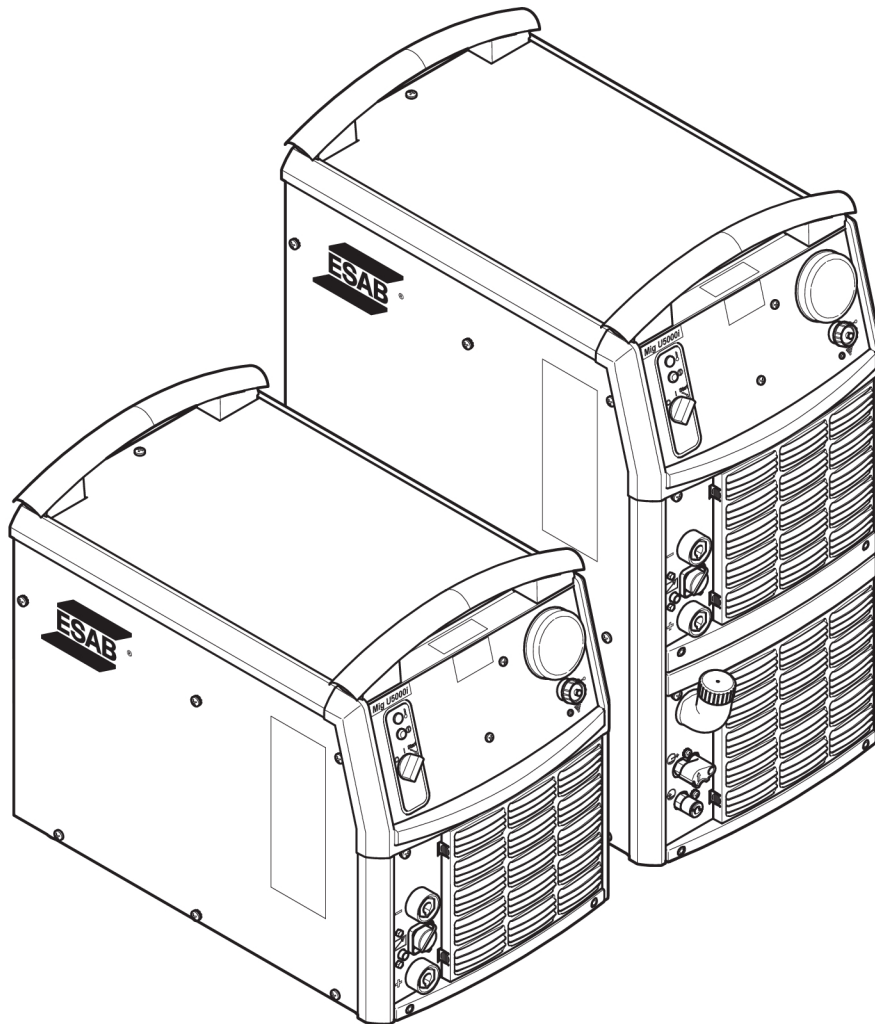

Ordering no.	Denomination	Product	Note
0445 400 880	Welding power source	Mig 5000i WeldCloud™, 400 V	
0445 400 881	Welding power source	Mig 5000iw WeldCloud™, 400 V	With cooling unit
0459 839 018	Spare parts list	Mig 5000i, Mig U5000i, Mig 5000i WeldCloud™, Mig U5000i WeldCloud™	



La documentazione tecnica è disponibile in Internet all'indirizzo Web: www.esab.com

ELENCO DEI RICAMBI

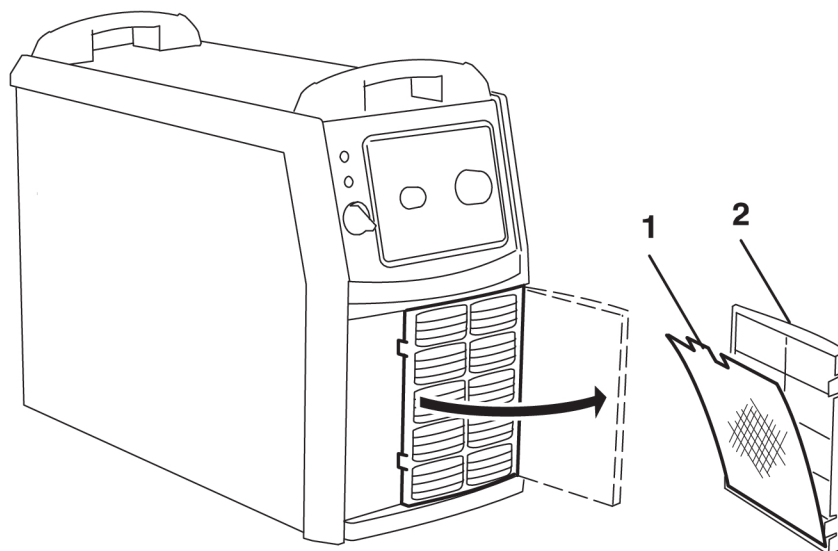
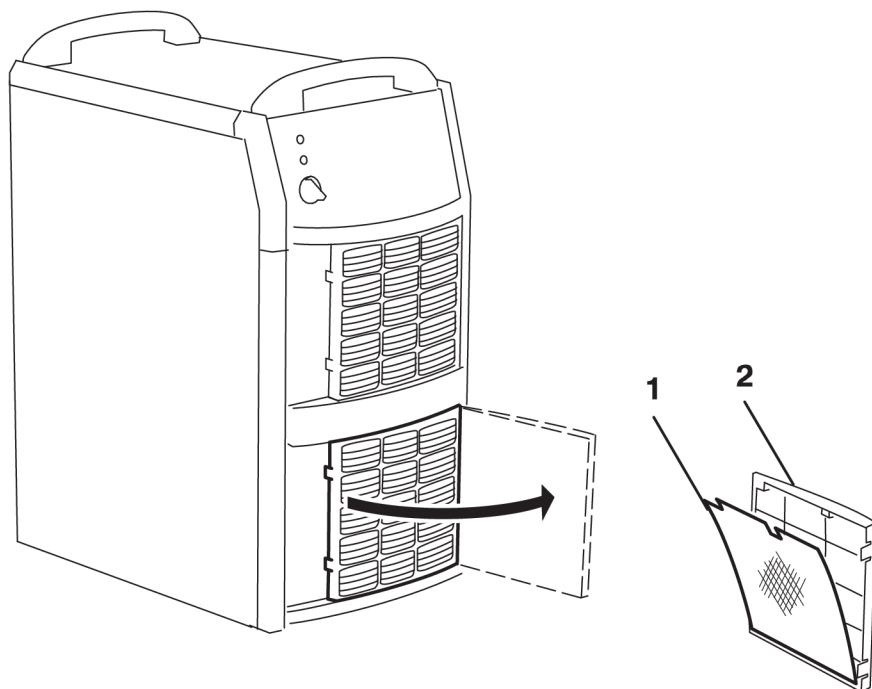
Item	Ordering no.	Denomination
1	0458 398 001	Filter
2	0458 383 991	Front grill

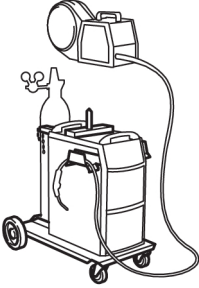
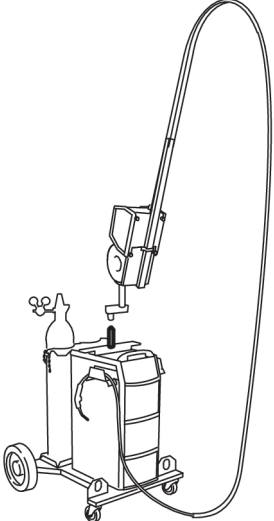
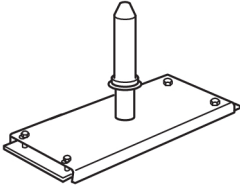

ACCESSORI

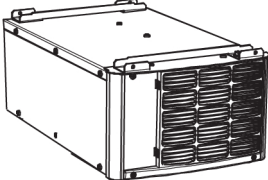
0458 530 880	Trolley	
0458 603 880	Trolley 2 (for feeder with counterbalance device and/or 2 gas bottles)	
0558 102 236	Trolley	
0558 102 311	Kit adapter for 4004HD feeder	
0458 731 880	Guide pin	
0278 300 401	Insulating bushing for guide pin, included in trolley	
0459 145 880	Autotransformer TUA2	

0459 307 881	Handle (1 piece) with mounting screws	
0459 491 910	Remote control adapter RA12 12 pole For analogue remote controls to CAN based equipment.	
0459 491 880	Remote control unit MTA1 CAN MIG/MAG: wire feed speed and voltage MMA: current and arc force TIG: current, pulse and background current	
0459 491 882	Remote control unit M1 10Prog CAN Choice of one of 10 programs MIG/MAG: voltage deviation TIG and MMA: current deviation	
0459 491 883	Remote control unit AT1 CAN MMA and TIG: current	
0459 491 884	Remote control unit AT1 CF CAN MMA and TIG: rough and fine setting of current.	

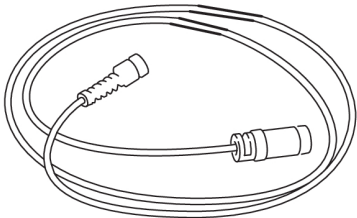
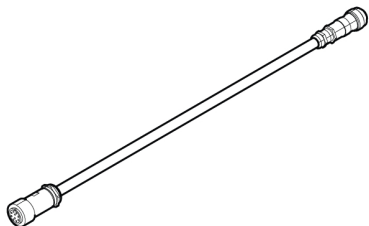
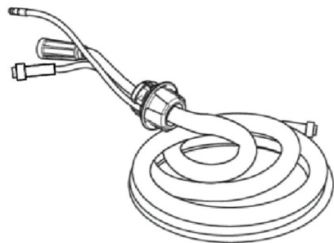
	Remote control cable 4 pole - 12 pole	
0459 554 884	0.25 m	
0459 554 880	5 m	
0459 554 881	10 m	
0459 554 882	15 m	
0459 554 883	25 m	
	Remote cable CAN 4 pole - 10 pole	
0459 960 883	0.25 m	
0459 960 880	5 m	
0459 960 881	10 m	
0459 960 882	25 m	
0469 960 980	5 m Heavy Duty	
0459 960 981	10 m Heavy Duty	
0469 960 982	25 m Heavy Duty	
	Adapter cable 10 pole - 12 pole	
0446089880	0.5 m	
0446089881	1 m	
	Connection set, 70 mm² 10 pole cable plug - 10 pole cable socket	
0459 528 780	1.7 m	
0459 528 781	5 m	
0459 528 782	10 m	
0459 528 783	15 m	
0459 528 784	25 m	
0459 528 785	35 m	
	Connection set, 95 mm² 10 pole cable plug - 10 pole cable socket	
0459 528 980	1.7 m	

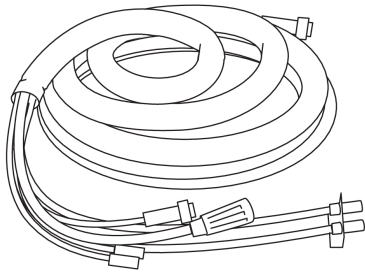
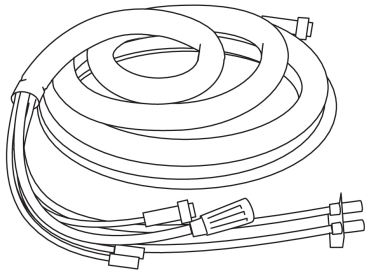
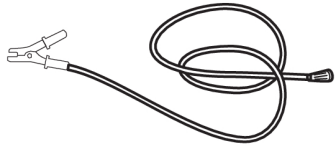
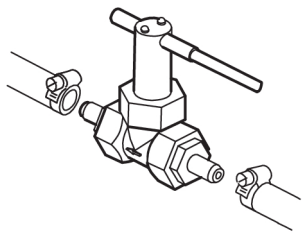
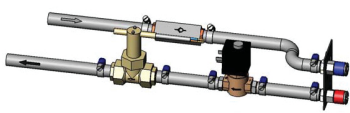
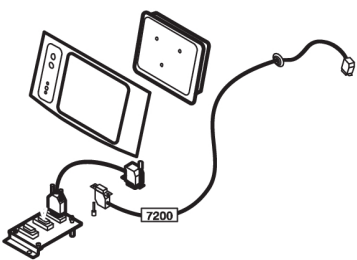
	Connection set water, 70 mm² 10 pole cable plug - 10 pole cable socket	
0459 528 790	1.7 m	
0459 528 791	5 m	
0459 528 792	10 m	
0459 528 793	15 m	
0459 528 794	25 m	
0459 528 795	35 m	
	Connection set water, 95 mm² 10 pole cable plug - 10 pole cable socket	
0459 528 990	1.7 m	
0459 528 991	5 m	
0459 528 992	7 m	
0459 528 993	15 m	
0459 528 994	25 m	
0700 006 897	Return cable 5 m, 95 mm²	
0456 855 880	Water flow guard 0.7 l/min	
0461 203 880	Water return flow guard Mech 7 m	
0459 579 880	MMC kit for power source Mig	

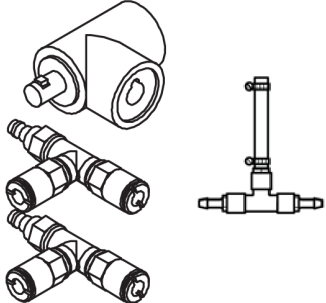
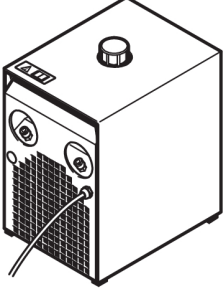
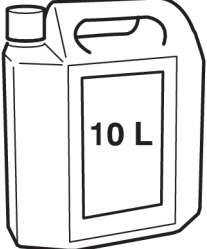
0459 546 880	Connection set for connection of two wire feed units	
0414 191 881	Cooling unit OCE2H	
0465 720 002	ESAB ready mixed coolant (10 l / 2.64 gal) L'uso di un liquido refrigerante diverso da quello prescritto potrebbe causare danni all'apparecchio. In presenza di danni derivanti da tale negligenza, gli obblighi di garanzia di ESAB decadono.	



A WORLD OF PRODUCTS AND SOLUTIONS.



For contact information visit esab.com

ESAB AB, Lindholmsallén 9, Box 8004, 402 77 Gothenburg, Sweden, Phone +46 (0) 31 50 90 00

manuals.esab.com

